



Käfighaltesysteme
Cage retaining systems

8003

Formenbau/Mold construction

Käfighalter fix

Technische Daten:

- Werkstoff: 1.0718 (9SMn-Pb28)

Einbauhinweise:

- Passen zu Führungssäule Norm 6541 und 6542
- Der Käfighalter kann für alle Kugel- und Rollenkäfige verwendet werden. Der Wert C des Käfighalters sollte ungefähr die Hälfte des verwendeten Käfigs betragen (wenn nötig auf Mass abdrehen)
- Der Käfighalter, zusammen mit der Anpressfeder, positioniert den Käfig und ermöglicht ein vollständiges Herausfahren aus der Führungsbuchse (Vorspannung)

Cage retainer fixed

Technical data:

- Material: 1.0718 (9SMn-Pb28)

Assembly advices:

- Application with pillar Standards 6541 and 6542
- The cage retainer can be used for ball and roller cages. The value C should be approx. half the length of the chosen cage length (if necessary turn to size)
- The cage retainer, together with the pressure spring, positions the cage and enables a complete disengagement of the guide bush (preload)

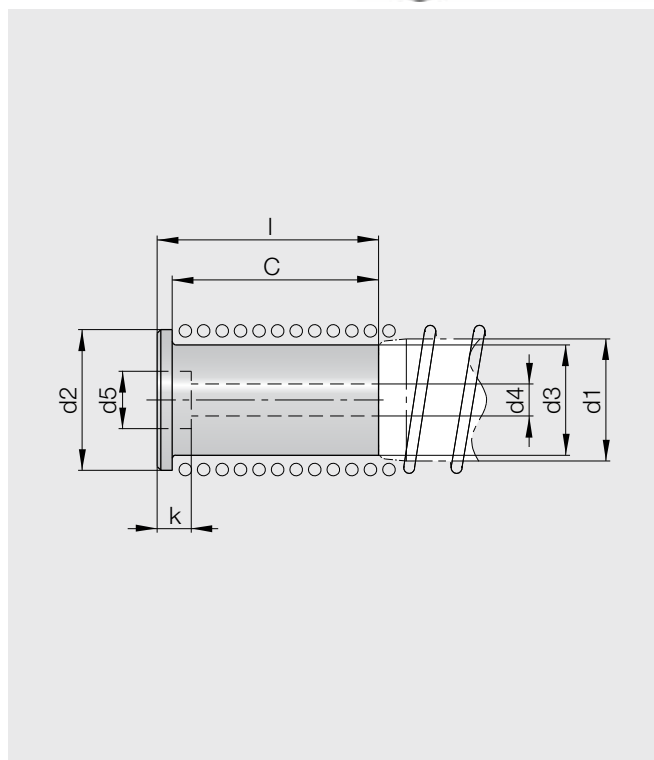

Bestellbeispiel:

Käfighalter fix
d1= 32
8003.032.054

Order example:

Cage retainer fixed
d1= 32
8003.032.054

Art.-Nr.	d1	d2	d3	d4	d5	l	C	k
8003.020.037	20	25.5	19	8.4	15	40	37	9
8003.025.045	25	30.5	24	8.4	15	48	45	9
8003.032.054	32	39.0	31	8.4	15	58	54	9
8003.040.064	40	47.0	39	8.4	15	68	64	9
8003.050.064	50	57.0	49	8.4	15	68	64	9

Fett = Vorzugsgrößen / Bold = preferred dimension
Kursiv = auf Anfrage / Italic = upon request